

更改标记	处数	更改文件号	更改人	日期	图纸类型	产品图纸	共 2 页
					图纸编号	G1/FYS1G25-H201	第 1 页
					零件编号	FYS1G25-H201	版本号:SP00
					模具编号		

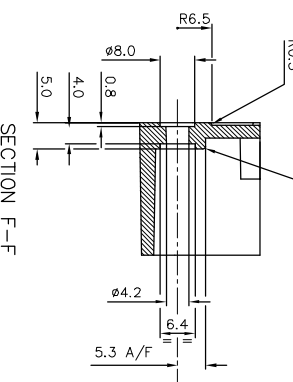
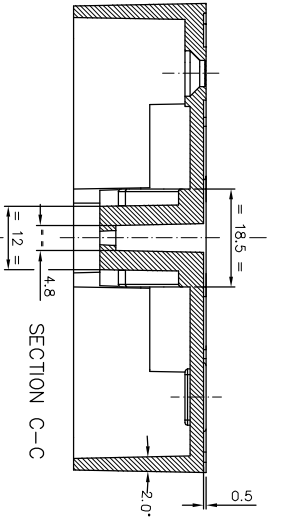
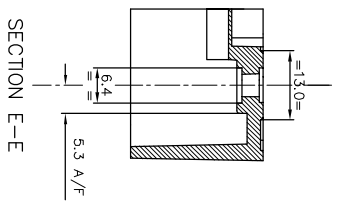
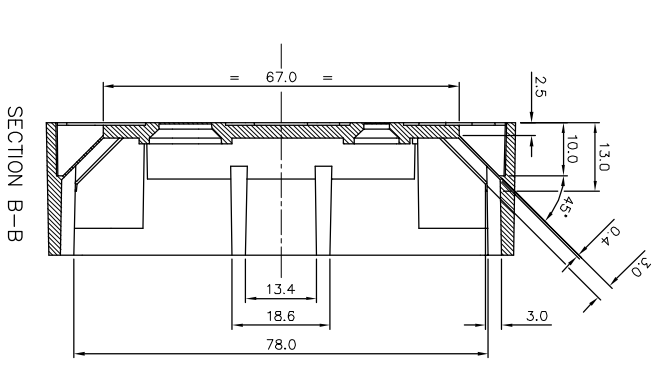
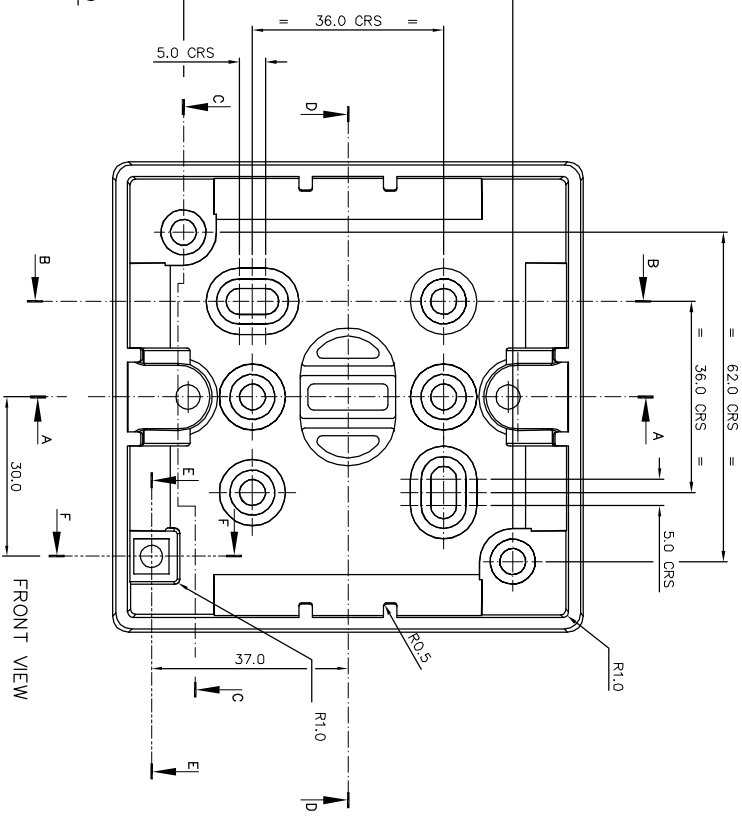
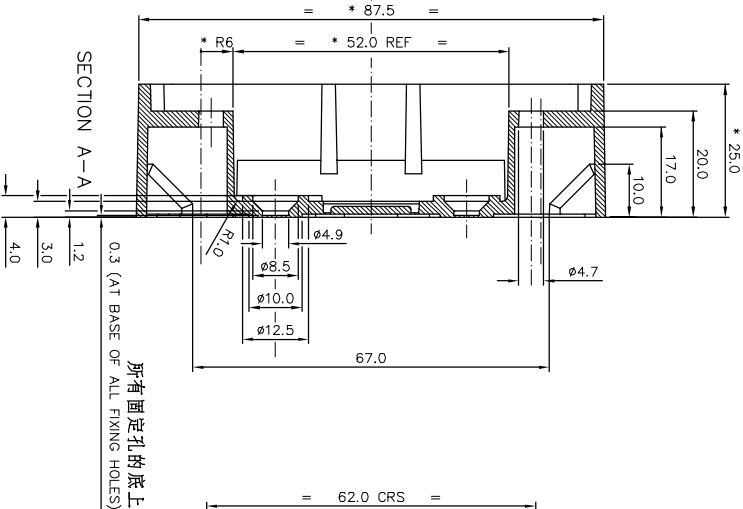
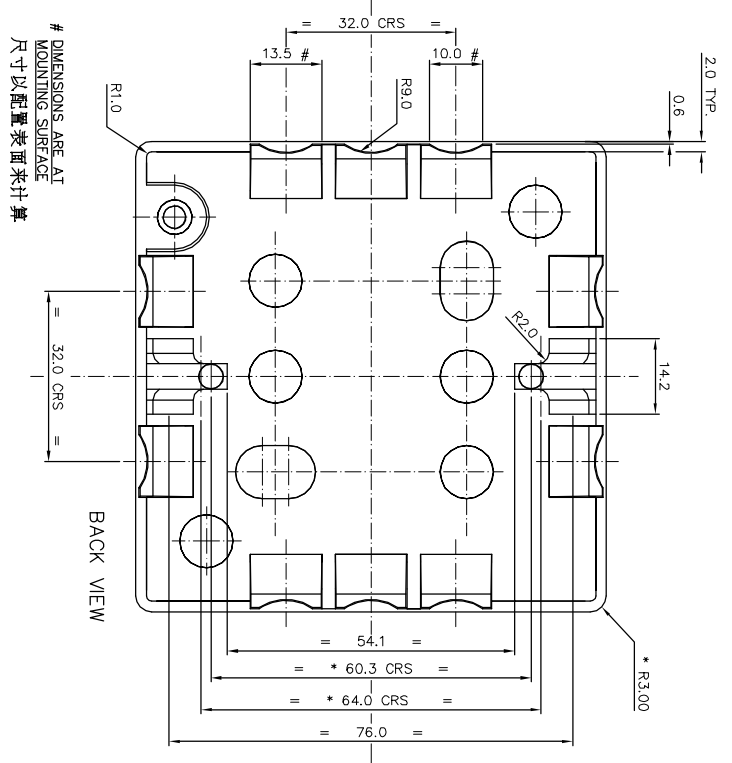
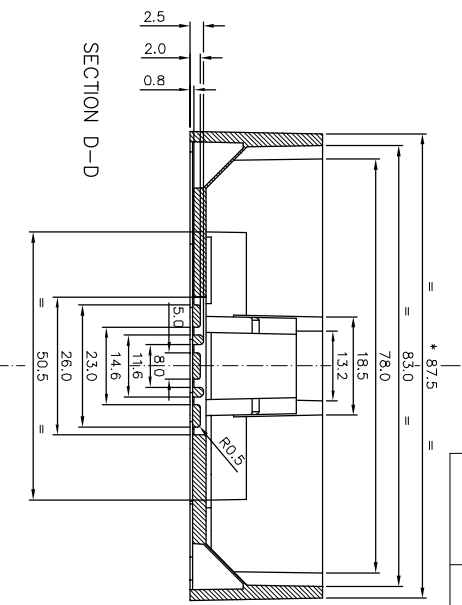

技术要求:

1. 图中尺寸未含缩水,建议收缩率取0.6%~1.0%;
2. 零件尺寸以文本图纸为准,电子图档仅作参考。

* = CRITICAL DIMENSION 关键尺寸
TYPICAL DRAFT ANGLE UNLESS OTHERWISE SPECIFIED = 1°

MATERIAL	UREA WHITE	APPROVED	
SPEC	B.I.P. GXT 81100 FLOW 035 TO 040	SCALE	TOLERANCE U.O.S.
DIMENSIONS IN mm		DIM	+/- 0.1mm
		ANG	+/- 1°

基本尺寸范围	塑胶件公差	产品名称	一位明胶箱(25mm)	产品图纸	共 2 页
产品编号	FYS1G25	材料	电玉粉	图纸编号	G1/FYS1G25-H201
零件名称	明胶箱	单位	MM	零件编号	FYS1G25-H201
		比例		模具编号	
		审核		日期	2003/03/13
		批准		日期	